

#	DESCRIPTION	PART NUMBER	QTY
1	Collettore #1 / Down pipe #1	9773S062SC5XA	1
2	Collettore #2 / Down pipe #2	9773S062SC5XB	1
3	Tubo di raccordo 2-1 / Link pipe 2-1	9773S062SC5XC	1
4	Tubo di raccordo / Link pipe	9773S062SC5XD	1
5	Silenziatore / Muffler - db killer 50.DK.129.0	X-M5 Øi 65	1
6	Rondella M8 / Washer M8	50.73.866.1	1
7	Vite M8x16 / Screw M8x16	50.73.006.1	1
8	Tubo in gomma per molla / Rubber pipe for spring	50.73.210.1	5
9	Molla media / Mid-size spring	50.73.359.1	5

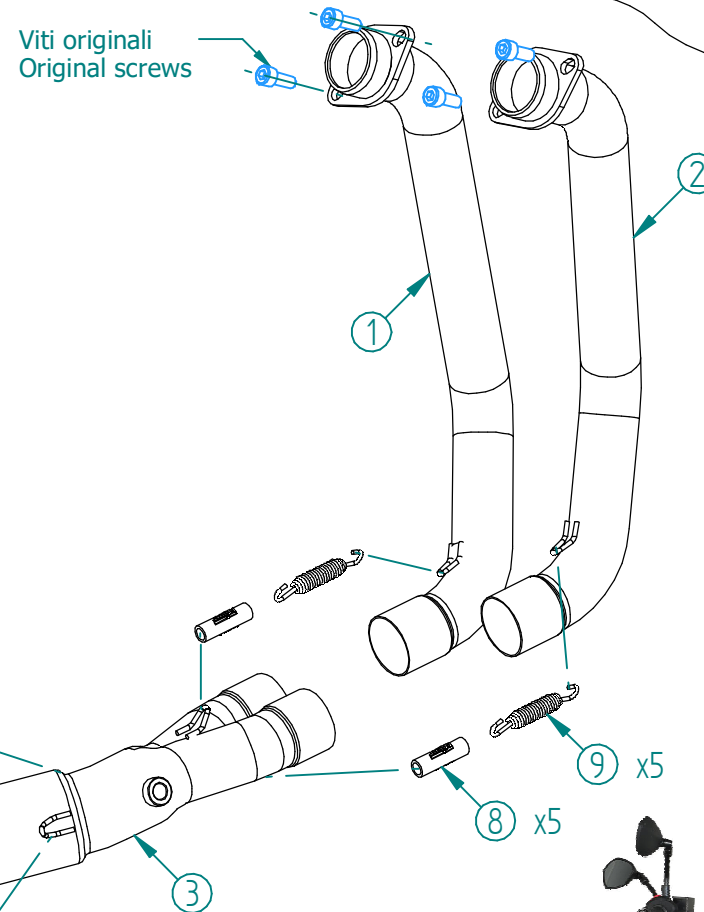
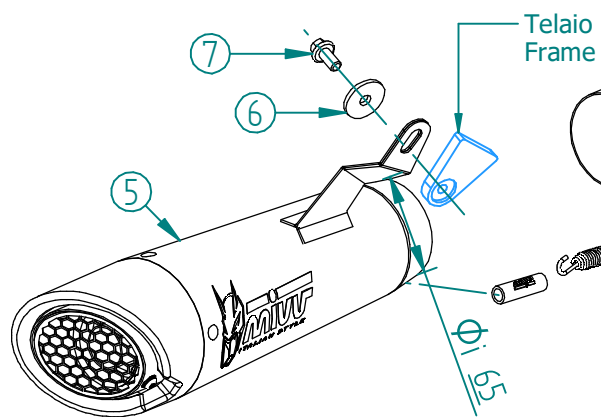

ATTENZIONE: La rimozione del riduttore di rumore è considerata una manomissione dell'impianto di scarico che comporta la perdita dell'omologazione per utilizzo stradale e della garanzia prodotto. In caso di rimozione del riduttore di rumore l'impianto di scarico è in configurazione "racing" e può essere utilizzato solo in pista. La griglia frangifiamma può essere rimontata anche in assenza del riduttore di rumore, tuttavia l'impianto resta in configurazione "racing" e utilizzabile esclusivamente in pista.

WARNING: Removal of the noise reducer is considered a tampering of the exhaust system which entails the loss of both the type approval for road use and the product warranty. In case of removal of the noise reducer the exhaust system is in "racing" configuration and can be only used on track. The flame arrester can be reassembled even without the noise reducer, however, the system remains in "racing" configuration and can be only used on track.

APPLICAZIONI / APPLICATIONS		
Codice / Code	Silenziatore / Muffler	Tubo / Pipe
S.062.SC5B	BLACK	INOX / ST. STEEL